



ROGER TECHNOLOGY

Montagehandleiding R30

Besturingseenheid H70/104AC
Zie aparte handleiding



Opgelet: Een verkeerde installatie kan ernstige schade veroorzaken; leef alle installatievoorschriften na. Deze handleiding is uitsluitend bedoeld voor beroepsinstallateurs of een deskundige technicus.

1 Technische kenmerken

	R30/804	R30/1204
VOEDINGSSPANNING	230Vac - 50 Hz	230Vac - 50 Hz
NOMINAAL VERMOGEN	350W	420W
DUWKRACHT	500N	800N
THERMISCHE BEVEILIGING MOTOR	150°C	150°C
GEWICHT POORT	800kg	1200kg
CONDENSATOR	15 µf	18 µf
OPENINGSTIJD	16cm/sec	
WERKINGSTEMPERATUUR	-20°C ... + 55°C	
BESCHERMINGSGRAAD	IP43	

2 Bekabeling

Welke kabels hebben we nodig om een schuifpoort te automatiseren?

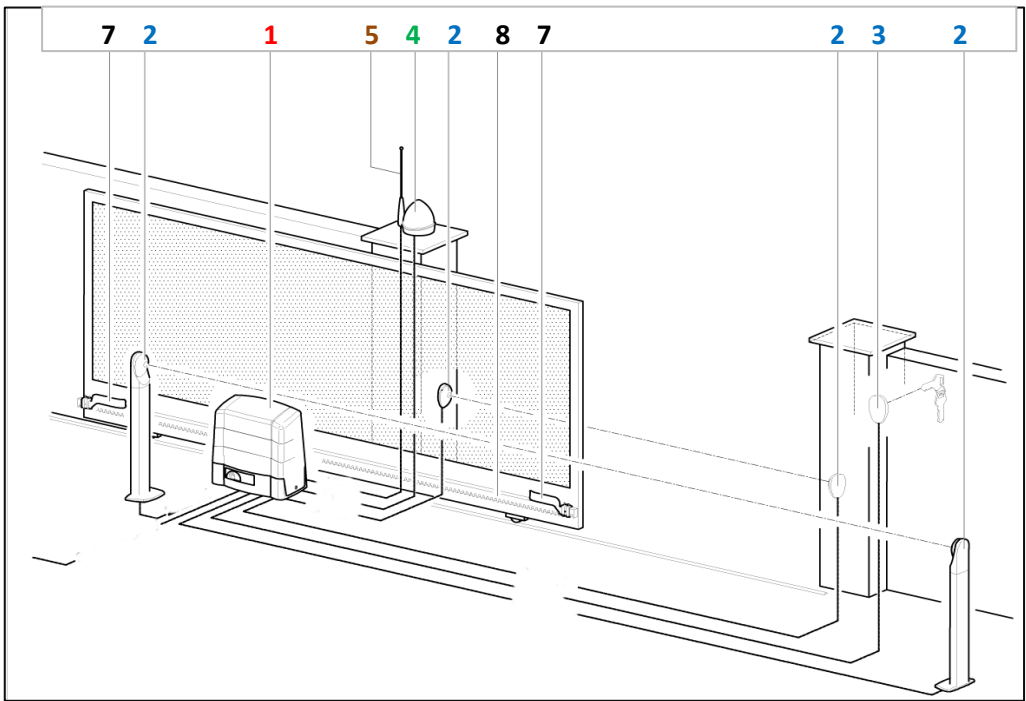
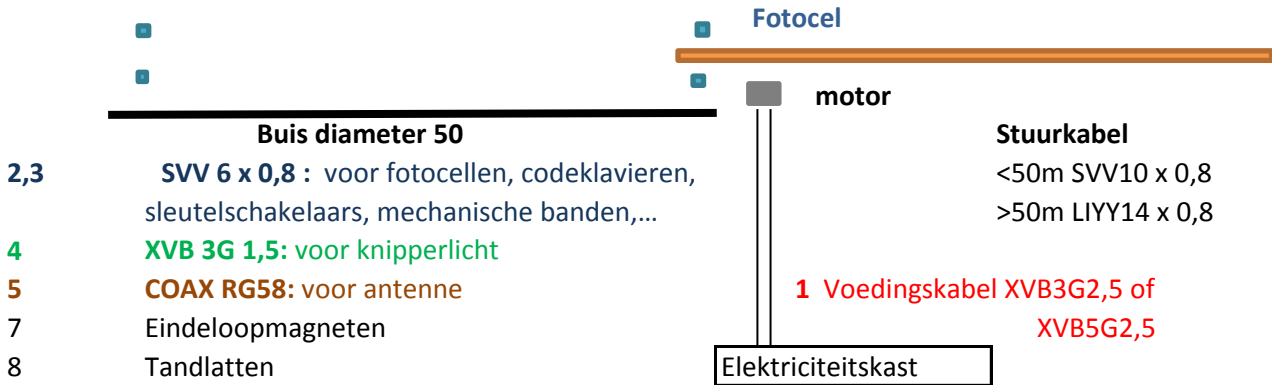

3 Bevestiging motor

a) Bevestiging motor

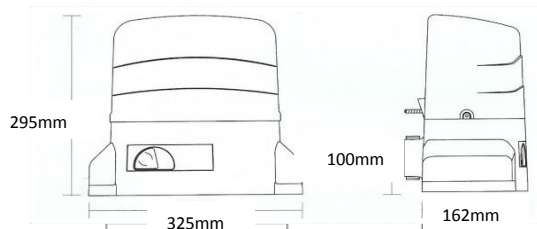
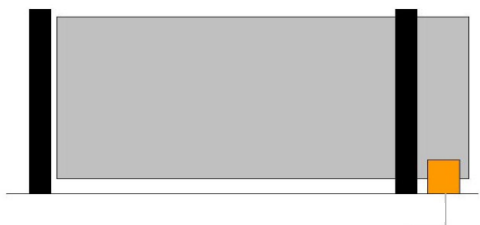

De motor wordt naast de paal gemonteerd. Indien de motor links staat, moet dit later worden aangepast in parameter 71. De kant bekijken we van binnen naar buiten. (foto: de motor staat rechts)

b) Montage afmeting

R30 met stalen tandlat

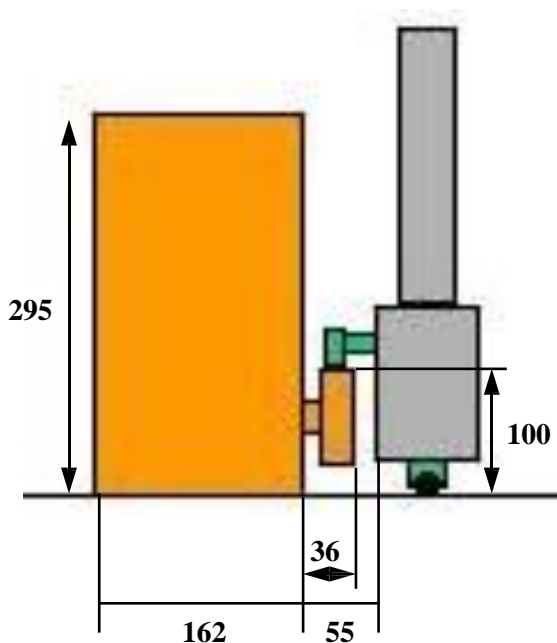

R30 met nylon tandlat

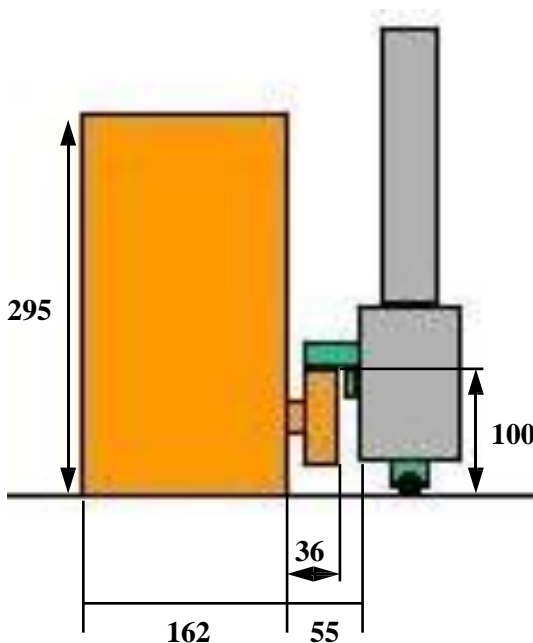

c) Regeling hoogte motor

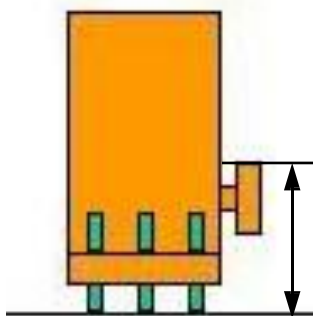

Met de 6 regelschroeven wordt de opener:

- op de juiste hoogte gesteld.
- in de 2 richtingen waterpas geplaatst

Regelbaar van 100 tot 120mm.

d) Plaatsing tandlatten

Tussen de tandlat en het aandrijftandwiel moet een speling zijn van 2mm. Deze speling kan eveneens geregeld worden door de 6 regelschroeven in de hoogte in te stellen.



e) Plaatsing eindschakelaars

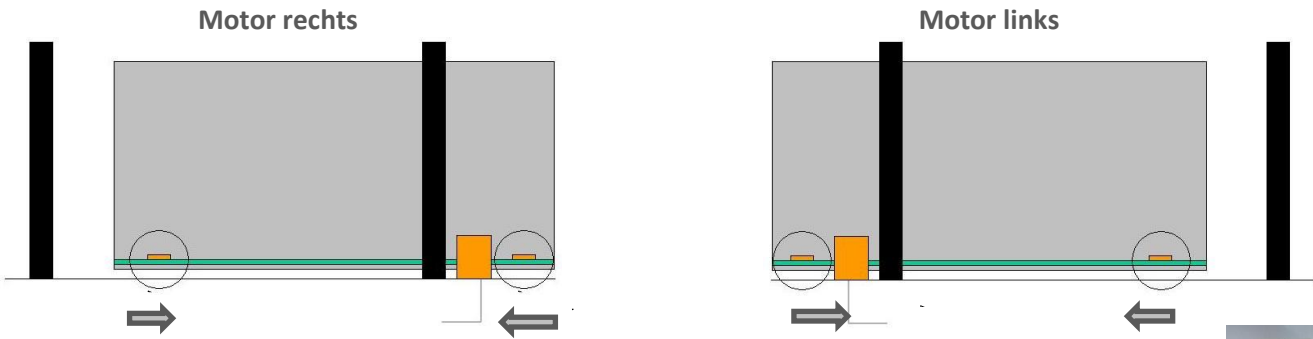

=> Bevestiging op de tandlat

Op de eindschakelaars staan pijltjes gedrukt. Deze geven de richting aan hoe de eindschakelaars worden geplaatst.

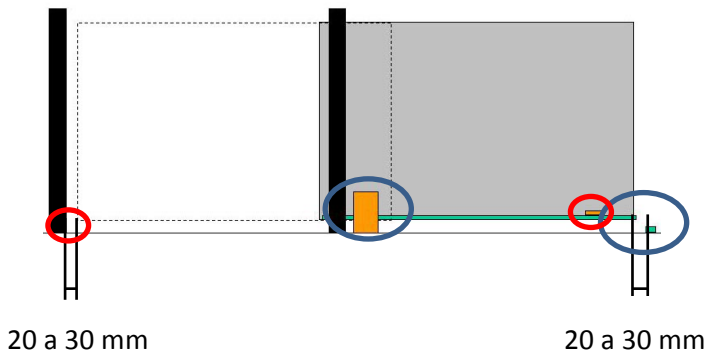

⚠ Plaats de motor manueel met het sleuteltje en schuif de motor tot op 2 a 3 cm dicht of open en plaats de eindschakelaars aan de motor op de tandlat.

4 Aansluiting bekabeling

- 1) We vijzen het bovenste deel los van de motor en verwijderen het bovenste deel.
- 2) We vijzen het doorzichtige kapje los van de besturingseenheid.
- 3) We nemen onderaan in de motor, de dichtring.

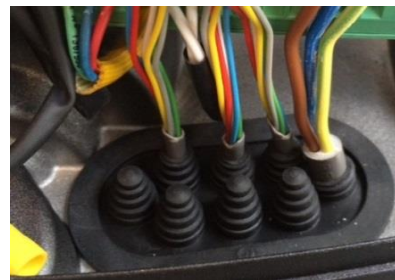

We trekken de kabels door de rubberen dichtring. Om de kabels er door te trekken moet u het dopje afknippen.

⚠ Om ongedierte te vermijden in de sturing/motor maken we de gaten zo klein mogelijk en enkel voor de nodige kabels. Tip: trek enkele kabels extra. Zo heeft u deze reeds voorzien indien u later nog bijkomende accessoires wenst of bij defecten.